

NEMA 4X 非金属聚碳酸酯外壳

AMP系列电气接线盒



- 适合高温或腐蚀性环境
- 在室内或室外保护控件和组件
- UL 94可燃性等级
- 紫外线稳定，适合室外使用
- 带不锈钢铰链销的模塑铰链
- 采用螺栓式或门锁式闭合的实心或透明盖
- 提供可选的安装板
- 用于直接安装DIN导轨的模塑凸轮
- 具有附加厚度的凸起盖用于可选前面板
- 内含出厂安装的安装法兰或聚碳酸酯安装支脚



AMP664F，外壳带有螺栓式闭锁和出厂安装的安装支脚，图片小于实际尺寸。

AMP系列非金属聚碳酸酯外壳设计用于在室内和室外应用中绝缘和保护电气控件及组件，尤其适合高温和腐蚀性的环境。这些NEMA 4X和IP66塑料接线盒提供带有各种螺栓或门锁选件的凸起盖，可让您满足每种应用的安全级别或易于检修需求。铰接的型号由不锈钢铰链销和扣锁（提供不锈钢或非腐蚀性塑料卡锁）构成。

AMP系列非常适合弱酸性条件，例如氯化铝、硼酸、氯化钙、海水、硝酸钠和氯化锌。

OM-AM系列塑料外壳提供凸起盖附加功能。该护盖额外增加22 mm (0.88")的厚度以容纳仪表和控制器、交换机及其他设备，并且可与可选的前面板配合使用，以在一个外壳内实现最大配置。



AMP1206CCNLF，外壳带有透明盖，图片中带有铝质安装板OM-PLA120和前面板套件OM-HFPP120。

规格

标准：UL50, UL50E, UL508A和UL706C
UL类型：1, 2, 3, 4, 4x, 12和13
CSA-C22：14号
CAN/CSA-C22：94号
CSA类型：1, 2, 3, 3R, 4, 4X, 12和13
NEMA类型：1, 2, 3, 3R, 4, 4X, 12和13
IEC 60529：IP66型

结构

材质：注塑聚碳酸酯热塑性材质
额定温度：-35 ~ 130°C (-31 ~ 266°F)
铰链：带不锈钢销的模塑铰链
颜色：浅灰色 - RAL#7035
护盖密封：闭孔氯丁橡胶，位于连续的舌状和凹槽通道中
内部安装：用于安装板的10-32号带螺纹的铜嵌件，用于10号板金属螺钉的DIN导轨塑料凸轮

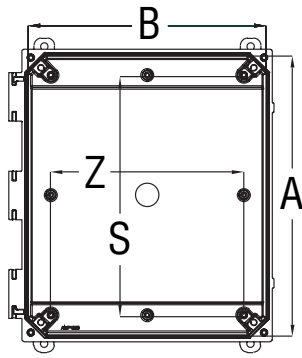

注：为清晰起见已拆下护盖

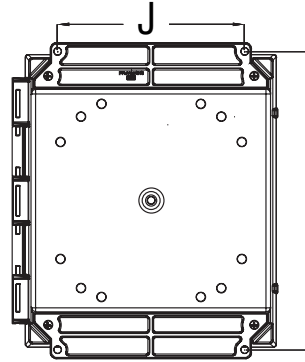

法兰安装

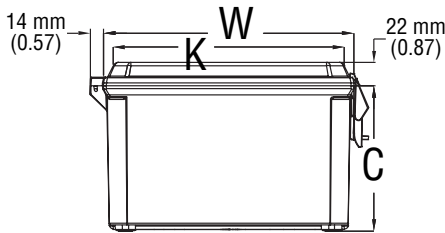
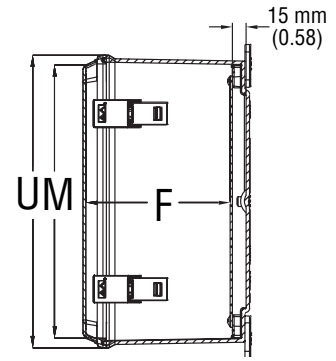

锁定位置

在以下位置使用 6 x 6 x 4
8 x 6 x 4
10 x 8 x 4
在以下位置使用 12 x 10 x 6 D = 191 mm (7.50)
14 x 12 x 6 D = 203 mm (8.00)

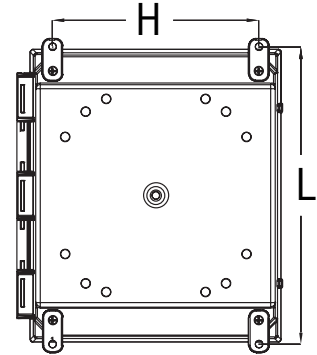
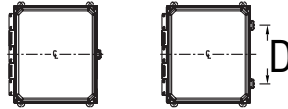

支脚安装

外形尺寸：MM (IN)															
	内部盒尺寸			可用厚度 F	面板凸轮中心			法兰安装中心		支脚安装中心		护盖尺寸			
	A	B	C		S	Z	J	I	H	L	K	M	W	U	
AMP664	151 (5.93)	156 (6.16)	101 (3.98)	106 (4.18)	108 (4.25)	108 (4.25)	102 (4.00)	173 (6.81)	125 (4.91)	171 (6.75)	150 (5.89)	144 (5.67)	171 (6.72)	165 (6.50)	
AMP864	202 (7.94)	156 (6.16)	101 (3.98)	106 (4.18)	159 (6.25)	108 (4.25)	102 (4.00)	224 (8.81)	125 (4.91)	222 (8.75)	150 (5.89)	195 (7.67)	171 (6.72)	216 (8.50)	
AMP1084	252 (9.93)	207 (8.16)	101 (3.98)	106 (4.18)	210 (8.25)	159 (6.25)	152 (6.00)	273 (10.75)	175 (6.91)	273 (10.75)	200 (7.89)	246 (9.67)	221 (8.72)	267 (10.50)	
AMP1206	303 (11.93)	258 (10.16)	152 (5.98)	157 (6.18)	260 (10.25)	210 (8.25)	203 (8.00)	324 (12.75)	224 (8.82)	323 (12.75)	251 (9.89)	296 (11.67)	272 (10.72)	318 (12.50)	
AMP1426	354 (13.93)	309 (12.16)	152 (5.98)	157 (6.18)	311 (12.25)	260 (10.25)	254 (10.00)	373 (14.68)	275 (10.82)	373 (14.75)	302 (11.89)	347 (13.67)	323 (12.72)	368 (14.50)	

标称壁厚3.7 mm (0.14")

外形尺寸：MM (IN)									
型号	安装板	前面板	带铝质安装板		不带安装板		C	D-最小值	D-最大值*
			A-最小值	B-最大值	B-最小值	B-最大值			
AMP664	AMP-PLA66	OM-HFPP66	43 (1.71)	82 (3.21)	62 (2.39)	99 (3.89)	15 (0.58)	22 (0.88)	60 (2.38)
AMP864	AMP-PLA86	OM-HFPP86	43 (1.71)	82 (3.21)	62 (2.39)	99 (3.89)	15 (0.58)	22 (0.88)	60 (2.38)
AMP1084	AMP-PLA108	OM-HFPP108	43 (1.71)	82 (3.21)	62 (2.39)	99 (3.89)	15 (0.58)	22 (0.88)	60 (2.38)
AMP1206	AMP-PLA120	OM-HFPP120	94 (3.71)	132 (5.21)	112 (4.39)	150 (5.89)	15 (0.58)	22 (0.88)	60 (2.38)
AMP1426	AMP-PLA142	OM-HFPP142	94 (3.71)	132 (5.21)	112 (4.39)	150 (5.89)	15 (0.58)	22 (0.88)	60 (2.38)

注：铝质安装板厚度为2.54 mm (0.100")，钢质安装板厚度为1.91 mm (0.075")。

*前面板挡块可以在从盒边缘到盒中深度1.5"处安装。



可调前面板支撑件。

塑料门锁前面板的详图。



闭锁

- 提起式护盖及四颗螺钉
- 模塑铰链及两颗螺钉
- 模塑铰链及扣锁式不锈钢卡锁
- 模塑铰链及扣锁式塑料卡锁



实心盖及4颗螺钉。



实心盖及不锈钢门锁。

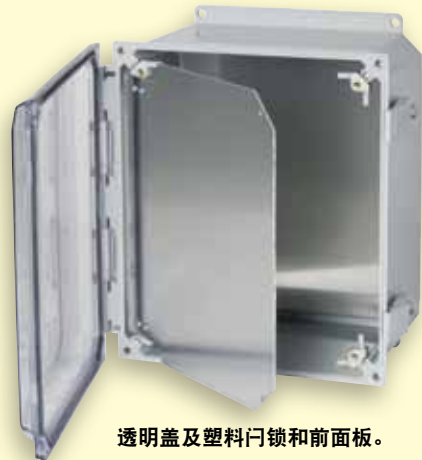

透明盖及塑料门锁和前面板。

配件 型号	如欲订购，请访问 cn.omega.com/amp ，了解价格和详情 说明
SCE-6P6	用于6 x 6外壳的碳钢安装板-喷涂白色
SCE-8P6	用于8 x 6外壳的碳钢安装板-喷涂白色
SCE-10P8	用于10 x 8外壳的碳钢安装板-喷涂白色
SCE-12P10	用于12 x 10外壳的碳钢安装板-喷涂白色
SCE-14P12	用于14 x 12外壳的碳钢安装板-喷涂白色
AMP-PLA66	用于6 x 6外壳的铝质安装板
AMP-PLA86	用于8 x 6外壳的铝质安装板
AMP-PLA108	用于10 x 8外壳的铝质安装板
AMP-PLA120	用于12 x 10外壳的铝质安装板
AMP-PLA142	用于14 x 12外壳的铝质安装板
OM-HFPP66	用于6 x 6外壳的铰接前面板套件
OM-HFPP86	用于8 x 6外壳的铰接前面板套件
OM-HFPP108	用于10 x 8外壳的铰接前面板套件
OM-HFPP120	用于12 x 10外壳的铰接前面板套件
OM-HFPP142	用于14 x 12外壳的铰接前面板套件

如欲订购，请访问cn.omega.com/amp，了解价格和详情

型号	尺寸：英寸	护盖	闭锁
AMP664F	6 H x 6 W x 4 D	实心	4颗螺钉
AMP664HF	6 H x 6 W x 4 D	实心	铰链及2颗螺钉
AMP664CCF	6 H x 6 W x 4 D	透明	4颗螺钉
AMP664CCHF	6 H x 6 W x 4 D	透明	铰链及2颗螺钉
AMP664NLF	6 H x 6 W x 4 D	实心	塑料卡锁
AMP664LF	6 H x 6 W x 4 D	实心	不锈钢卡锁
AMP664CCNLF	6 H x 6 W x 4 D	透明	塑料卡锁
AMP664CCLF	6 H x 6 W x 4 D	透明	不锈钢卡锁
AMP864F	8 H x 6 W x 4 D	实心	4颗螺钉
AMP864HF	8 H x 6 W x 4 D	实心	铰链及2颗螺钉
AMP864CCF	8 H x 6 W x 4 D	透明	4颗螺钉
AMP864CCHF	8 H x 6 W x 4 D	透明	铰链及2颗螺钉
AMP864NLF	8 H x 6 W x 4 D	实心	塑料卡锁
AMP864LF	8 H x 6 W x 4 D	实心	不锈钢卡锁
AMP864CCNLF	8 H x 6 W x 4 D	透明	塑料卡锁
AMP864CCLF	8 H x 6 W x 4 D	透明	不锈钢卡锁
AMP1084F	10 H x 8 W x 4 D	实心	4颗螺钉
AMP1084HF	10 H x 8 W x 4 D	实心	铰链及2颗螺钉
AMP1084CCF	10 H x 8 W x 4 D	透明	4颗螺钉
AMP1084CCHF	10 H x 8 W x 4 D	透明	铰链及2颗螺钉
AMP1084NLF	10 H x 8 W x 4 D	实心	塑料卡锁
AMP1084LF	10 H x 8 W x 4 D	实心	不锈钢卡锁
AMP1084CCNLF	10 H x 8 W x 4 D	透明	塑料卡锁
AMP1084CCLF	10 H x 8 W x 4 D	透明	不锈钢卡锁
AMP1206F	12 H x 10 W x 6 D	实心	4颗螺钉
AMP1206HF	12 H x 10 W x 6 D	实心	铰链及2颗螺钉
AMP1206CCF	12 H x 10 W x 6 D	透明	4颗螺钉
AMP1206NLF	12 H x 10 W x 6 D	实心	塑料卡锁
AMP1206CCHF	12 H x 10 W x 6 D	透明	铰链及2颗螺钉
AMP1206LF	12 H x 10 W x 6 D	实心	不锈钢卡锁
AMP1206CCNLF	12 H x 10 W x 6 D	透明	塑料卡锁
AMP1206CCLF	12 H x 10 W x 6 D	透明	不锈钢卡锁
AMP1426F	14 H x 12 W x 6 D	实心	4颗螺钉
AMP1426HF	14 H x 12 W x 6 D	实心	铰链及2颗螺钉
AMP1426CCF	14 H x 12 W x 6 D	透明	4颗螺钉
AMP1426CCHF	14 H x 12 W x 6 D	透明	铰链及2颗螺钉
AMP1426NLF	14 H x 12 W x 6 D	实心	塑料卡锁
AMP1426LF	14 H x 12 W x 6 D	实心	不锈钢卡锁
AMP1426CCNLF	14 H x 12 W x 6 D	透明	塑料卡锁
AMP1426CCLF	14 H x 12 W x 6 D	透明	不锈钢卡锁

订购示例：AMP664HF，实心盖外壳及铰链和2颗螺钉闭锁。
AMP1206CCFL，透明盖外壳及不锈钢卡锁，AMP-PLA120，用于12x10"外壳的铝质安装板。